

自反慎獨

題字 自反慎獨 揮毫 大洲市教育会OB 沖田 孝 解説は3面

昭和五十五年から三年間、ブラジルのリオデジャネイロ日本人学校に派遣されました。この間、多くの貴重な体験をさせていただきました。その一つに日系移民の方々に会いすることができたことが忘れられません。

そのうち、大正時代に渡られた移民一世のAさんを何回かお訪ねすることができました。この方は、二十歳で単身入植され、砂糖きび農園の下働きから始まり、夢中で働き、自分の土地を少しずつ広げ、八十歳の当時、広大な牧場を所有し、たくさんの人を雇い、自家用のセスナ機で牧場を見回られるまでになられた



元 愛媛県小中学校長会副会長 和 田 不 二 夫

ブラジルで出会った日本の心

私たちが訪問したいとお伝えしておいたので、一族のみなさんに迎えていただきました。息子さん、お孫さんたちともお話しすることができました。お話を伺って、心打たれることがたくさんありました。まず何よりも、皆さんは「日本人」であることに大きな誇りと自信を持っておられます。

Aさんが初めて自分の土地を持つことができたとき、一番苦労をされたそうですが、どんな作物を植えても、収穫までに至らず、新婚の奥様と飢え死に寸前まで追いつめられたそうです。また、マラリ

アに罹り、高熱が続き、生死をさまよったこともあったそうです。こんなとき、「俺は日本人だ、ここで死んでたまるか」と自分に言い聞かせ苦難に耐えたそうです。この日本人であることの強い気持ちは、息子さん、お孫さんたちにも受け継がれ、彼らの生き支えとなっているのです。

また、Aさんを中心に、一族の皆さんが強く結ばれておられることを感じました。家族が互いの敬愛のもと、力を合わせ、このブラジルの大地で生き抜いておられます。東日本大震災以降、「絆」の大切さが叫ばれています。Aさんたちにとっては、家族や親族が強い絆で結ばれているのは当たり前なことなのです。

私たちが失いかけている「日本の心」に出会うことができました。思いでした。

各地では一斉に桜が咲き、春の陽気に誘われて花見の宴が繰り広げられている。▼花見の起源は、奈良時代の貴族の行事だと言われている。当時は中国から伝来した梅が観賞されていたが、やがて平安時代になると花見の対象が桜に変わってきた。『万葉集』には梅を詠んだ歌が桜よりも多いが、十世紀初期の『古今和歌集』では桜を詠んだ歌が逆転している。「花」が桜の別称として使われたのもこの頃からである▼「花は桜木 人は武士」のことわざにあるように昔から桜ほど日本人に愛された花はない。咲くときには一斉に咲き、散るときは、いさぎよく散る姿が日本人の気質に合っているのだろうか▼早いところでは三月末に開花し、桜前線は西日本からゆっくりに、ほぼ一か月半かけて北上し、一番遅い北海道釧路地方では五月中旬頃にやっと開花する。時間と先立つものがあれば、桜前線と共に日本を南から北へ、ゆっくり旅でも楽しみたいものである。



発行所
 (公財)愛媛県教育会
 〒790-8545
 松山市祝谷町1丁目5-33
 エスポワール愛媛文教会館内
 電話 (089)945-8644
 F A X (089)945-1459
 E-mail info@ehime-kyoukukai.jp

- (2) 学校紹介 丹原西中学校
- (3) 地区教育会だより (南宇和)
- (4) 特集 私の挑戦ー今、頑張っていることー
- (6) 愛媛県学力診断調査の実施
- (7) 愛媛県教育会俳句募集
- (8) 愛媛県教育会俳句募集

一略 歴一
 (わだ・ふじお)
 昭和41年 早稲田大学教育学部卒
 昭和55年 リオデジャネイロ日本人学校へ派遣
 平成7年 愛媛県総合教育センター教育経営研究室長
 平成11年 松山市立道後小学校長
 平成14年 松山市考古館長
 平成14年 松山大学法学部非常勤講師
 現在

響 (きこ) び

各地では一斉に桜が咲き、春の陽気に誘われて花見の宴が繰り広げられている。▼花見の起源は、奈良時代の貴族の行事だと言われている。当時は中国から伝来した梅が観賞されていたが、やがて平安時代になると花見の対象が桜に変わってきた。『万葉集』には梅を詠んだ歌が桜よりも多いが、十世紀初期の『古今和歌集』では桜を詠んだ歌が逆転している。「花」が桜の別称として使われたのもこの頃からである▼「花は桜木 人は武士」のことわざにあるように昔から桜ほど日本人に愛された花はない。咲くときには一斉に咲き、散るときは、いさぎよく散る姿が日本人の気質に合っているのだろうか▼早いところでは三月末に開花し、桜前線は西日本からゆっくりに、ほぼ一か月半かけて北上し、一番遅い北海道釧路地方では五月中旬頃にやっと開花する。時間と先立つものがあれば、桜前線と共に日本を南から北へ、ゆっくり旅でも楽しみたいものである。

ひとこと

「学校だより」と共に



愛媛県教育研究協議会
専門局長
井上 秀司

私のつたない実践を紹介し
ます。それは校長になって続
けてきた「学校だより」のお
話です。

たよりの名は「しましこく」
「おともうま」「うずしお」「そ
うじゃがわ」とそれぞれ校區
の特色を表した名称を使い、
副題として「温かい心の交流
を願って」とさせてもらって
います。

主な取組としては、私が子
どもたちに直接話ができる朝
会（私の授業）として月二回
実施）等でお話ししたことを
トップ記事として掲載し、保
護者や地域の方々に紹介して
います。そして、それをお世
話になっていられる地域の方々に
私自ら直接届けるようにして

います。これは学校のことを
理解していただくとともに、
普段から気軽に交流できる機
会の一つにしたいと考えてい
るからです。また、親子の共
通の話題として、家庭でも話
し合ってもらいたいからです。

やはり、「なぜは成る。」で
す。しっかりと考えて話をすれ
ば子どもたちは真剣に聞いて
くれます。そのため、話の内
容は子どもたちの成長ととも
に発展しているように思いま
す。また、「いつも楽しみに
しています。」「家族で一緒に
読んでいます。」等と保護者
や地域の方々から直接声をか
けていただけて、交流の機会
になっています。さらに、「こ
れらのお話を訓話集にして、
職場の社員にも紹介したいの
ですが。」と思ってもよらない
話が舞い込んできたりもしま
す。

私は退職まで後一年、最後
までこの「学校だより」にこ
だわって、共に歩んでいきたく
と思っています。

（今治市立清水小学校長）

学校紹介

No.136

西条市立丹原西中学校

毛槍投げ奴

柿畑に囲まれた美しい山里
に立地する丹原西中学校。平
成十二年に完成した新しい校
舎はつくりがモダンで、一見
中学校には見えません。校舎
中央部には、オレンジ色で三
角屋根の時計台がそびえ、国
道十一号からもその姿を確認
することができます。敷地内
の通路はすべて石畳風のブ
ロックで舗装されており、高
木が植えられた広い前庭から
威風堂々とした体育館を見る
とまるで大学か大きな観光施
設にいるようです。現在、五
十名の全校生徒は、この恵ま
れた環境で伸び伸びと学業に
励んでいます。

本校の校区に丹原町鞍瀬地
区があります。以前は小学校
もあったのですが、近年の過
疎化で平成十三年に閉校とな
りました。この地区の磐根神
社の秋祭りでは、西条市無形
民俗文化財に指定されている
「毛槍投げ奴」の行列が行わ



れます。これは参勤交代の奴
行列を模した芸能で、獅子舞
の後を、片足を上げる独特な
構えをとりながら行列が厳か
に進みます。そして、長さ約
四メートル、重さ約七キログ
の毛槍を互いに投げ渡す場面が
最高の見せ場となります。

丹原西中学校では、十五年
ほど前から地元の方に御指導
いただき、軽い模擬毛槍を用
いて、体育大会の演目に奴行
列を導入しています。これま
では、男子の演技種目として
行ってきましたが、平成二十

四年度は全校生徒で取り組み
ました。

そして同年秋、祭り保存会
から中学生に参加要請があり
ました。これまでは、中学校
がある地区の祭りと同催日
が重なっていたため無理だつた
のですが、今年度は開催日
を変更しての出演依頼でした。

当日は、二年生の男子十一
名全員が参加させていただきました。
明治時代から使って
いるという専用の衣装を身に
付けると自然と気が引き締ま
ります。体育大会で使う模擬
毛槍の何倍も重い本物の毛槍
を片手で抱え、生徒はバラ
スを取るのにも一苦労です。
でも、多くの観客に見られて
いると力が湧くのでしょうか。
練習を上回る出来となりました。
地域の方々が「今年は久
しぶりににぎやかな祭りに
なった」とうれしそうに話さ
れた笑顔を糧に、今後も地域
とのつながりを深めていきたく
と思います。

（校長 川又 浩一）

題字に寄せて

自反慎獨

じはんしんどく
じぶんをかえりみひとりをつつしむ



大洲市教育会
OB
沖田 孝

講道館館長嘉納治五郎先生の扁額書を臨書する。

中江藤樹先生の教訓「孝・知行合一・致良知」等より選定する。曰く「慎独は、万病治療の聖薬にして、換骨願神の良能あり。」と。

昨今の教育報道、いじめ・体罰・病休職員・降格管理職問題等の増加傾向改まる気配なし。その再生、健全化叫ばれる時、「月報」すでに四百号を超え、幾千の先師の教え伝うるも、風化の恐れありの声を聞く。応えて「題字集・記念特集」(仮称) 発刊を提案して拙稿を置く。

いかで我が心の月を
あらはして 闇にまどへる
人を照らさん 藤樹歌

地区教育会
だより

南宇和教育会

組織運営の
見直しを



愛南町一本松中
校長
中田非斗志

南宇和教育会は、一郡一町、会員数四百六十一名の小規模教育会である。OB会員百六十三名、現職会員二百三十三名、賛助会員六十五名である。今後、会員数の急激な減少は見られないが、増加することもまず考えられない。それは、この五年間で五校の小中学校が閉校となったこととも関係が深い。学校数の減少により、これまで以上に郡外への転出が多くなっているのである。二十四年度末の人事異動では十名前後の教員の郡外転出が噂されている。そのような状況にあっても会員相互のつながりは固く、OB・現職との深い交流が行われている。毎年計画されている行事として、一日研修旅行、教育文化講演会が挙げられる。今年度の研修旅行は、



坂村真民記念館、坊っちゃん劇場を訪れ研修を深めた。特にミュージカル「幕末ガールおイネ物語」には全員が心打たれ満足した様子であった。道中の車内でもOB・現職互いの近況報告など、会話がはずみほほえましい交流のひと時を過ごすことができた。しかし、これまで旧五か町村ごとであった「分会」組織の在り方については再考の余地がある。それは会員の減少・高齢化に伴い分会単位でそれぞれの地域性を生かした独自の行事を行うことが困難になってきている。先輩方が築いてこられた伝統を生かしながら、今後の南宇和教育会の在り方を考えることが喫緊の課題である。

ローカルトピックス

エンタシスの柱の
鍵谷堂

鍵谷堂

「チョイト伊予絃」と伊予節に歌い継がれている伊予絃。地域からトンカラリンと機音が聞こえなくなつて久しいが、この伊予絃を考案した鍵谷カナをたたえて建立されたのが鍵谷堂。設計は萬翠荘や愛媛県庁を手掛けた木子七郎(新田長次郎の娘婿)である。中ほどが膨らんだエンタシスの柱が八本立っている。昭和四年の建設で、国登



録有形文化財に指定されている。

一年のうちで鍵谷堂が一番賑やかなのが五月二十八日。カナの命日であるこの日は、小学生、中学生、地域が一緒になつて鍵谷祭を行う。子どもたちは俳句を詠みながら句碑を巡り、小学校や公民館では絃を織る体験をしつつカナを偲ぶ。

春は桜の花びらに囲まれ、秋は桜紅葉に染められる。

文教月報編集協力委員
松山市立垣生小学校長 中尾 順子

教育の振興を目指す!

日教弘の「5大事業」

- 奨学
- 教育文化
- 福祉
- 共済 (提携保険事業)
- 研究助成

公益財団法人 日本教育公務員弘済会愛媛支部
〒790-8545 愛媛県松山市祝谷町1-5-33 エスポワール愛媛文教会館内
TEL(089)932-8358 FAX(089)932-8357

集私の挑戦 特 今、頑張っている人々

ハンゲルに出会う



小味生市山松
教諭 大久保礼子

出合いなんてどこに落ちて
いるかわからない。だから、
人生はおもしろい。
とあるドラマを見てしまっ
た日から、私の人生は変わっ
てしまった。十年前の私に、
今の自分なんて全く想像でき
ないだろう。日本語以外の言
葉を理解したいと真剣に思う
日が来るなんて。
テレビから聞こえてくる声
と日本語字幕に釘付けで、一
言だって逃すまいという勢い
だったその頃。漢字で表現で
きる言葉がたくさんあると知
り、少し言葉がわかったよう
な気がしてうれしかった。繰
り返し出てくる単語を一つで
も覚えると、理解しているよ
うな気分になった。
しかし、言葉を理解するな

んて、そんな簡単なものでは
ない。語尾の種類や発音変化
がわからない。日本語だっ
て、「雨(あめ)」に「かえる」
で「あまがえる」となるよう
に、発音変化はきりがいい。
さらに、発音が単純な日本語
と比べて、なんと複雑なこ
と。「ん」だけでも三種類。
日本語でいうところの「あ
んまり」「あんがい」「あんな
い」の「ん」を使い分けると
いう。
細かいことを言っていて
は、始まらない。教室に通う
わけでもない私は、テレビの
ハンゲル講座を週に一度見て
は、ワンポイントハンゲルの
フレーズとそのフレーズを織
り込んだ絶妙なコントに興じ
つつ、やっぱりわかったよう
な気になるだけである。
ハンゲルに出会ってもう九
年。言葉はちっとも上達しな
いけれど、これがご縁の出会
いは数知れず。だから、人生
はおもしろい。

遊びに挑戦!



幼附属部教育学大媛愛
教諭 片岡 香織

昨年四月、私は小学校から
幼稚園に異動しました。幼稚
園には、チャイムも黒板も教
科書ありません。ただひた
すら遊ぶのです。でも、子ど
もと一緒に過ごすだけでは、
子どもはただ遊ぶだけです。
周りの先生方の保育を見た
り、アドバイスをいただいた
りしながらも、悩みは尽きま
せん。
そんなある日、黒いビニ
ール袋でドラキュラになりき
り遊んでいた子どもたちが「お
化け屋敷をしたい。」と言
い始めました。子どもたちと一
緒に相談して、保育室に迷路
状の通路を作りました。「お
化けが落ちてくるようにした
い。」という声で、天井に滑
車を付け、お化けが上から落
ちる仕掛けを作りました。あ
る程度、形になってくると「お
客さんと呼ばなきゃ。」他の
クラスの子どもたちを招待

し、客の反応を楽しみます。
「こちらへどうぞ。」客とのや
りとりも、自然と生まれます。
子どもたちのアイデアを
実現するような手助けをし、
きた仕掛けを一緒に試して、
一緒に遊ぶ。子どもが遊ぶ環
境を整えたり、遊ぶモデルを
示したりしながら、教師自身
が子どもたちとの遊びを心か
ち楽しむ、それが、子どもた
ち同士がかかわり合いなが
ら、自ら考え自ら行動し生き
生きと遊ぶ姿、「学びある遊
び」につながるのだと実感し
たひとときでした。
まだまだ新米ですが、子ど
もから得るものは多く、それ
を返したいと思う毎日です。
「遊びのスペシャリスト」と
なれるよう、挑戦は続きます。

マイブーム



小島市戸島市和
教諭 成田 江美

ブームがやってきた。地域の
方が、潮の満ち引きや釣りス
ポットについて、声を掛けて
くださる。
「好きやね……。」
と感心半分、呆れ半分に言わ
れることもお構いなしで、夕
方になると釣り竿とエンジン
専用の道具を持って海へ出か
ける。陸釣りをしていると、
船を出して沖へ連れて行って
くださることもある。また、
エギが底に引っかかったとつ
ぶやけば、数日後海に潜って
取ってきてくださる方もおら
れる。エギング熱は、周りの
人も巻き込み、気が付けば日
付が変わっていることもある。
ほどヒートアップ状態である。
何が楽しいのか。自分でも
よく分からない。決して大量
に釣れるわけではなく、釣れ
ない日も多い。シューンと糸
を放つ瞬間、糸を垂らして
待っている間、イカにグイグ
イツと引っ張られる瞬間。ど
の瞬間も胸が躍る。
戸島に来て三年が経とうと
している。初めての離島暮ら
しは、私に「やってみたい。」
という刺激をいくつも与えて
くれた。季節や天候によって

激変する海の顔には驚かされるが、「自然」に生かされていくという実感がふつふつと湧いてくる。さあ、「自然」相手に次は何をやってみようか。

私の挑戦



伊予教育会 OB
石丸 幸子

菜の花咲き誇る早春の指宿路。全国で一番早い「いぶすき菜の花マラソン」に夫婦で挑戦しました。フルマラソン四回目にして初めての悪天候。菜の花の美しさをよそに、寒風吹くみぞれの中での過酷なレース。記録更新は叶わず悔しくもありましたが、砂蒸し風呂に横たわり天空風呂の絶景に癒されて帰ってきました。

マラソンとの出会いは、校内マラソン大会で伴走をと思いついたことから。安い運動

祝 受章おめでとうございます

◇瑞宝双光章（高齢者叙勲）

榎垣 賢一様 88歳 元今治市波方町共立北郷中学校長 今治市
森 寅之様 88歳 元今治市立今治小学校長 今治市

靴で練習し、膝を崩して水がたまり、病院通いの毎日が続きました。でも何とか再び走りた一念で、毎朝子どもたちとカメさん走り。いつの間にか膝痛も消え、O先生の一言で「愛媛マラソン」に初挑戦、退職記念となりました。

学生時代は帰宅部で、運動に縁のなかった私が、四二・一九五キロに挑戦できる幸せをかみしめスタートラインに立ちました。しかし想像以上に、三〇キロ手前から足が棒状、ただひたすら自分との戦いでした。朝会で宣言したことを胸に、五時間二十三分完走！「走る」ことに背中を押してくれた子どもたちや先生に感謝です。

昨年は、千歳、沖縄、今年是指宿マラソンと、完走が目標であったはずが今では一分でもと、記録更新を願い日々の走りに熱が入ります。一週間に五〇キロ「走った距離は裏切らない」を目標に試みる

ナイトラン。何といってもランニング時の、無の空間はストレス解消につながります。還暦と共に始まった私のマラソン。ニューヨークシティーマラソン出場に夢を馳せ、そして、何より自分自身の健康のために、暫く夫婦で続けてみようと思えます。

エースをねらえ



新居浜市船木小
教諭 松島 彰治

革のボール使用するものだ。革のボールでのソフトボールは初めてであり、打ったり投げたりするとどんなふうになるのだろうか胸が高鳴った。初めてピッチング練習をしたときには、指に血豆ができていて、とてもびっくりした。また、ボールを投げる際に、縫い目に指がしっかりとかかると、指先に痛みが残る。それがよいボールを投げられたときの目安となっている。

夏のある夜のことで、いい気分でお酒を飲んでいると、思ってもないような誘いがあった。たまたま一緒に飲むことになった先輩の先生に「うちのチームでソフトボールをやらないか」と声をかけられた。ちょうど何かスポーツをしたいと思っていたのでとてもうれしかった。運命的な出会いを無駄にすることなく、ソフトボールを始めた。小学校のときには、ゴムのボールでソフトボールをしていた。しかし、今回私がやることに決めたのは、革のボール

まだまだ遠い。しかし、諦めるつもりは一切ない。最近少しずつ変化球を覚えようとして、投球フォームを改善し、スピードアップを模索したりしている。練習をしてもうまくいかないこともあるが、少しでもいいピッチャーになりたいとか、速いボールが投げられるようになりたいと前向きに挑戦できることがうれしい。これからも意欲的に練習し、エースの座をねらっていきたい。

充実の内容で、学習を強力にサポート!!

(公財)愛媛県教育会 推薦版

●豊かな国語の表現 国語資料総覧 定価 630円	●ビジュアルサイエンス 理科資料集 定価 630円
●よくわかるワーク 教科書の確認(音楽) 定価 460円	●学習の整理に役立つ 保健体育学習ノート 定価 1・2・3年 450円

大阪/大阪市中央区南船場2丁目5-8
☎542-0081 ☎(06)4708-3910
東京/東京都千代田区神田小川町2丁目4-2
☎101-0052 ☎(03)3292-8533

株式会社創育/吉野教育図書

『漢字指導の手引き第七版』『表記の手引き第六版』

小学校で学習する1,006字は、標準字体や許容の書き方など丁寧に解説。新たに「常用漢字表」に加わった196字の字体も、手書き文字で提示！ 定価：1,680円

仮名遣いや漢字の使い分けに迷う語を、用字用例集として整理。改訂「常用漢字表」に対応。原稿用紙の使い方、符号の使い方など、教育現場必携の書！ 定価：1,680円

教育出版株式会社

本社 〒101-0051 東京都千代田区神田神保町2-10
四国支社 〒790-0004 松山市大街道3丁目6-1 岡崎産業ビル5F
TEL: 089-943-7193 / FAX: 089-943-7134

愛媛県学力診断調査の実施について

愛媛県教育委員会
義務教育課

県教育委員会では、平成二四年度からスタートした「学力向上システム構築事業」の一環として、県学力診断調査に取り組み、平成二四年度は、一二月一八日、一九日の二日間実施しました。

1 調査概要

【調査の目的】

本県児童生徒の学習指導要領における各教科の目標や内容の実現状況を把握し、指導の成果と課題を明らかにすることにより、学校における児童生徒への教育指導の充実や学習状況の改善等に役立てるとともに、教育施策の成果と課題を検証し、その改善に資する。

【対象（実施教科）】

次の学年の児童生徒が在籍する市町（学校組合）立小・中学校、県立中等教育学校、特別支援学校で実施。

- 小学校第五学年（国語、社会、算数、理科）
- 中学校第二学年（国語、社会、数学、理科、英語）

均正答率。

（小学校調査）

- ・国語 家庭や地域、学校生活の中から書くことを探し、条件に従って新聞記事の冒頭部を書く問題（45・1%）
- ・社会 世界地図を見て、緯度の概念や大陸の分布など、分かったことをまとめる問題（25・2%）

- ・理科 化学変化の実験において、条件を変え、定量的な関係を捉える問題（9・4%）
- ・英語 長文を読んで、時間や場所などを正確に捉える問題（7・5%）

【主な出題方針】

- 全国学力・学習状況調査において、活用に関する問題に課題があることから、読解力や思考力、表現力等が必要な問題を出題
- 記号選択式、短答式、児童生徒が自分の考えを表現する記述式の出題形式をバランスよく出題

2 平成二四年度の結果概要

【県平均正答率】

- （小学校調査）
- ・国語 61・6%
 - ・社会 60・1%
 - ・算数 55・1%
 - ・理科 76・2%
- （中学校調査）
- ・国語 69・4%
 - ・社会 50・4%
 - ・数学 45・9%
 - ・理科 57・8%
 - ・英語 61・6%

（24・3%）

- ・理科 条件制御し、電流の強さと電磁石の力の大きさの関係を見いだす問題（46・3%）

（中学校調査）

- ・国語 文章から適切な情報を得て自分の考えをまとめる問題（28・2%）
- ・社会 資料を読み取って、長野県がレタスを多く出荷できる理由を考える問題（35・5%）

4 指導改善のポイント

本調査を児童生徒の学力の一層の向上に役立てるためには、次のことが欠かせません。

- 指導に当たる教員が各教科の調査問題の意図を読み取り、指導改善に生かすこと

3 調査結果の活用

調査結果を県教育委員会が集約し、教科ごと、設問ごとの県平均正答率や無解答率等を明らかにします。学校や教育委員会が詳細なデータに基づき、学力向上に向けた取組の成果と課題を検証し、授業や施策等の改善に生かします。また、県平均正答率はこちらの図1のような資料を活用することで、児童生徒自身の状況を知ることができます。

図1 正答数分布グラフ【小学校 国語】

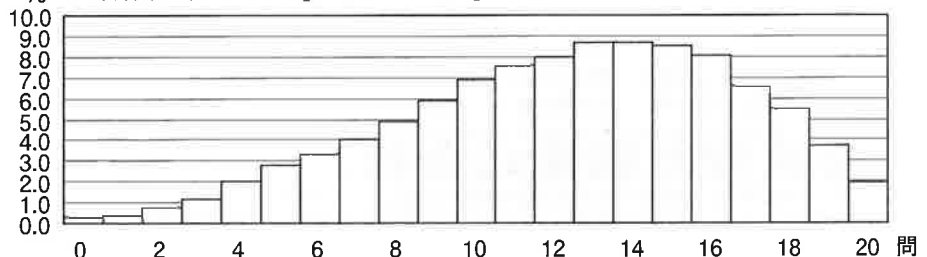

【課題があつた問題の例】

（ ）内の数値は、県平均

と

このことについて、県教育委員会では、県内教員を対象に開設している「愛媛学びの森」学習支援サイト等を利用して、情報発信に努めています。指導改善のポイントの一端を紹介します。

【小学校 国語】

小学校国語では、特に、「まとまった分量の文章等を読み、必要な情報を取り出したり、文章と資料を関連付けて考えたりする活動」を授業に位置付けることが求められます。

県学力診断調査実施後に取ったアンケートでは、六割以上の小学校が国語の問題の文章量が「多い」又は「やや多い」と答えています。

しかし、全国学力・学習状況調査の国語B問題を基準にすると、県学力診断調査の文章量は、必ずしも多くありません。

単純に文字数を比較すると、平成二四年度の全国調査B問題（四〇分で実施）が約六、三〇〇字を超えるのに対し、県調査（四五分で実施）は、六、〇〇〇字に達しません。

【社会 小中共通】

今回の社会科の調査では、他の教科に比べて、記述式の問題を多く出題しました。全問題に対する記述式の割合は、小学校社会31・3%、中学校社会35・3%となっています。

次のように、資料を的確に読み取り、解釈したことを条件に従って適切に表現する問題や、複数の資料を関連付けて考えたことを記述する問題を中心に出題しました。

〈小学校の例〉

上の資料
は、海岸周辺
の森林を
「魚つき保安林」に指定し、
漁業のために森林を守って
いる例の一つです。



このように森林を守る
ことが漁業のためになるのは
どうしてでしょうか。
その理由を書きましょう。

これについては、普段の学習で、

- 社会的事象の意味・意義を解釈すること
- 事象の特色や事象間の関連を説明すること
- 根拠を基に自分の考えを論述すること

などを位置付けてもらいたいという意図によります。このような学習は、社会科において求められている言語活動を充実することにもつながります。

【中学校 数学】

今回は、主に、次に示すねらいを踏まえて問題を作成しました。

- 過去の全国学力・学習状況調査A問題で明らかになっている課題について、授業改善が進んでいるか。
- 今回の学習指導要領で新たに加えられた内容について、その趣旨を踏まえた指導が行われているか。
- 知識・技能等を実生活の様々な場面に活用する力や様々な課題解決のための構想を立て実践し評価・改善する力は身に付いているか。

この結果、文字の式を用いた式の意味を読み取り、その数量を表す問題場面を判断する問題の県平均正答率が、平成二〇年度全国学力・学習状況調査の約35%から、今回調査では、約80%になるなど、主に「数と式」領域において、授業改善が進んでいることが分かりました。

一方、図2のような円錐の体積を式で求める問題の県平均正答率が約30%、資料のちらばりを表す範囲を求める問題の県平均正答率が約21%に

とどまるなど、「図形」や「資料の活用」領域では、基本的な用語や公式などの意味理解に課題が見られることが分かりました。

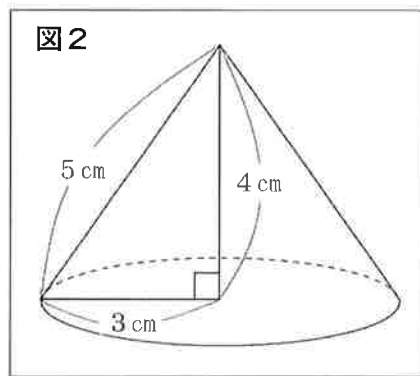

このような学習では、単に、用語や公式を丸暗記させるのではなく、観察、操作、実験などを取り入れ、実感を伴った理解をさせる必要があります。

5 案内

前掲「愛媛学びの森」サイトには、平成二二年度から三年間、学力向上プロジェクト事業の成果検証を主な目的として実施した調査を含む、これまでの県学力診断調査の問題を掲載しています。評価問題の研究等に役立ててください。

いちばん、人を考える会社になる。

第一生命

安心の大きさが違う・広がる

順風ライフ
パワーメディカル

第一生命保険株式会社 松山支社
〒790-8691 愛媛県松山市二番町3-5-5 松山二番町第一生命ビル5F
TEL 089-941-0147(代) 受付時間 平日午前9時～午後5時

積立年金制度

明治安田生命は、みなさまとのよりよいコミュニケーションづくりに
全力をつくしてまいります。

(制度引受幹事会社)

明治安田生命

四国公法人部 〒760-0017 高松市番町1-7-5
法人営業部 TEL087-821-6811

ふるさとスケッチ

No.355

今治市公会堂



今治市教諭 村上 達哉

今治市公会堂は、故丹下健三氏の設計をもとに昭和三十三年に建築され、今治市民の文化活動を支えてきました。少年期から青年期を今治で過ごした丹下健三氏は、代々木体育館や東京都庁舎の設計を手がけた、日本を代表する建築家です。この公会堂は、屏風のように壁面を折り曲げ

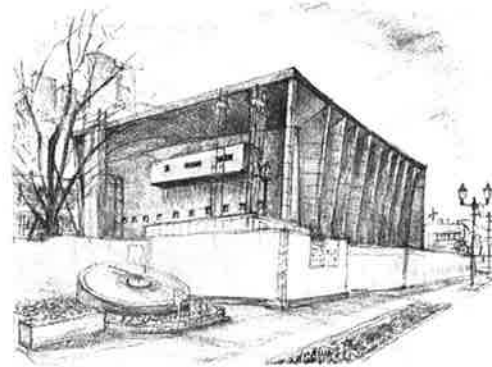

た構造が、独特の外観を生み出しています。現在は九月からの利用再開に向け、改修工事中です。今治市の現有文化財として、今後も大切にされることを願っています。

ご冥福をお祈りします

Table listing names and dates of deceased individuals, including 木村 京子様, 城ノ戸 義正様, 佐田 辰雄様, etc.

第四十一回愛媛県教育会俳句募集

協賛 愛媛県学校生活協同組合連合会

- 一 募集期間 平成二十五年八月二十日(火)〜十月四日(金)
二 一般の部 (応募資格は、県内在住の成人)
三 ジュニアの部 (応募資格は、県内の小・中学生)
四 応募 学校で一括して応募。左記様式(A4用紙)で、下学年から順に小一、小二...と記入。

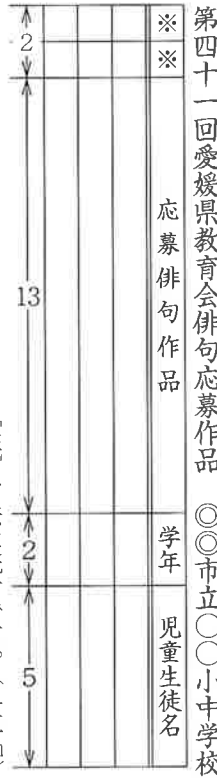

[注] 寸法は概寸で可。(単位cm)

- 五 表彰・発表
◆特選二句、優秀、佳作若干句。
◆一般の部特選・優秀句に賞状、記念品、佳作に賞状を贈呈。
◆入選句は、「文教月報十二月号」、本会ホームページ等に掲載。
六 備考 応募俳句は有季定型句とする。

文教俳句

Table of俳句 examples with columns for the poem, author, and location, such as 冬あたたかやらんまりと焚の墓 by 西条市 高橋 和.

学校生協

ガソリンカードご入会のおすすめ

学校生協ではエネオス・コスモの2社とガソリン事業の提携をおこなっております。カード会員価格にてガソリン・軽油を県内はもちろん全国の給油ステーションでご利用いただけます。

エネオスステーション：全国9,900か所
コスモステーション：全国6,700か所

お問い合わせは 愛媛県学校生活協同組合連合会
電話 (089-925-0555)
または郡市学校生活協同組合

ほら、心が動き出す

平成23年度版

せいかつ

編集委員
お茶の水女子大学名誉教授 文教大学教授
森 陸夫 嶋野道弘 ほか

www.mitsumura-tosho.co.jp

光村図書出版株式会社

〒141-8675 東京都品川区上大崎2-19-9
TEL 03-3493-2111代表 FAX 03-3493-2177

